

MONTAGE- UND GEBRAUCHSANLEITUNG

FLEXMIUT

Art. 891000, 891001, 891002, 891006

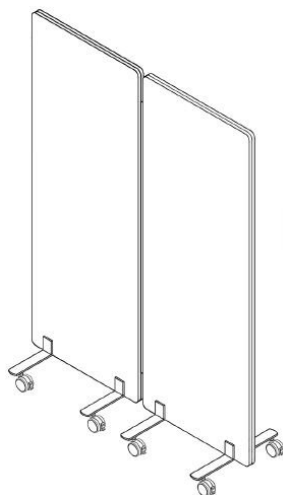

DE **AT** **CH**

STELLWAND

Aufbauanleitung

GB

PARTITION WALL

Assembly instructions

FR

PAROI DE BUREAU

Instructions de montage

IT

PARETE DIVISORIA

Istruzioni di montaggio

ES

PANTALLA

Instrucciones de montaje

NL

WANDELWAND

Montage-instructies

FI

TILANJAKOSEINÄ

Kokoamisohjeet

DK

SKILLEVÆG

Monteringsvejledning

SE

STÄLLVÄGG

Monteringsanvisningar

PL

ŚCIANKA DZIAŁOWA

Instrukcje składania

CZ

DĚLICÍ STĚNA

Montážní návod

SK

DELIACA STENA

Montážny návod

SI











PREGRADNA STENA

Navodila za montažo

PT

PAINEL DIVISÓRIO

Instruções de montagem

- DE**  Bitte lesen Sie die folgende Anleitung vor der ersten Nutzung aufmerksam durch, beachten Sie dringend unsere Sicherheitshinweise auf den nachfolgenden Seiten und bewahren Sie dieses Dokument sorgfältig auf. Darstellungen können von der tatsächlichen Ausführung abweichen. Bitte beachten Sie, dass im Fall des nicht bestimmungsgemäßen Gebrauchs die Haftung erlischt.
- AT**  Diese Anleitung, sowie sämtliche artikelspezifischen Informationen, können Sie direkt auf der Produktartikelseite einsehen (Material, Abmessungen etc.).
- CH**  Hierzu geben Sie die Artikelnummer in unsere Shopsuche ein: **www.buerostuhl24.com**
- GB**  Please read the following instructions carefully before using them for the first time, urgently observe our safety instructions on the following pages and keep this document safe. Representations may differ from the actual design. Please note that liability is void in the event of improper use. You can view these instructions, as well as all item-specific information, directly on the product item page (material, dimensions etc.).
-  You can view these instructions, as well as all item-specific information, directly on the product item page (material, dimensions etc.).
- To do this, enter the article number in our shop search: **www.hjh-office.co.uk**
- FR**  Veuillez lire attentivement les instructions suivantes avant la première utilisation, respectez absolument nos consignes de sécurité des pages suivantes et conservez soigneusement ce document. Il se peut que les représentations diffèrent de la version réelle. Veuillez noter que notre responsabilité est annulée en cas d'utilisation non conforme.
-  Ces instructions, ainsi que toutes les informations spécifiques à l'article, peuvent être consultées directement sur la page de la fiche produit (matériau, dimensions etc.).
- Pour cela, indiquez le numéro de l'article dans le champ de recherche de la boutique: **www.hjh-office.fr**
- IT**  Leggere attentamente le seguenti istruzioni prima del primo utilizzo, osservare scrupolosamente gli avvisi di sicurezza presenti nelle pagine seguenti e conservare con cura questo manuale d'uso. Le illustrazioni possono differire dal modello effettivo. Si prega di notare che la garanzia decade in caso di uso improprio.
-  Queste istruzioni e tutte le informazioni relative all'articolo possono essere visualizzate direttamente nella pagina prodotto (materiale, dimensioni, ecc.).
- Inserire il codice articolo nella barra di ricerca: **www.hjh-office.it**
- ES**  Por favor, lea atentamente las siguientes instrucciones antes del primer uso, observe estrictamente nuestras indicaciones de seguridad en las páginas siguientes y guarde este documento en un lugar seguro. Las ilustraciones pueden diferir del diseño real. Tenga en cuenta que la responsabilidad expira en caso de uso indebido.
-  Estas instrucciones, así como toda la información específica del artículo, pueden consultarse directamente en la página del artículo (material, dimensiones etc.).
- Para ello, introduzca el número de artículo en el buscador de nuestra tienda: **www.hjh-office.es**
- NL**  Lees voor het eerste gebruik de volgende instructies zorgvuldig door, neem onze veiligheidsinstructies op de volgende pagina's in acht en bewaar dit document op een veilige plaats. Illustraties kunnen afwijken van het werkelijke ontwerp. Houd er rekening mee dat bij oneigenlijk gebruik de aansprakelijkheid vervalt.
-  Deze instructies, en alle artikelspecifieke informatie, kunnen direct op de artikelpagina van het product worden bekeken (materiaal, afmetingen enz.).
- Voer daarvoor het artikelnummer in onze winkelzoekfunctie in: **www.bureaustoel24.nl**

- FI**  Lue seuraava ohje tarkasti läpi ennen ensimmäistä käyttöä, noudata ehdottomasti seuraavien sivujen turvaohjeita ja säilytä tätä asiakirjaa huolellisesti. Kuvat voivat poiketa todellisesta versiosta. Ota huomioon, että määräystenvastainen käyttö mitätöi valmistajan vastuun.
-  Tämän ohjeen ja kaikki tuotteen tarkat tiedot löydät suoraan tuotesivulta (materiaali, mitat, pyörien tyyppi jne.). Löydät sivun syöttämällä tuotenumeron kaupan hakuun: **www.hjh-office.fi**
- DK**  Læs venligst følgende instruktioner omhyggeligt før første brug, overhold vores sikkerhedsinstruktioner på de følgende sider og opbevar dette dokument på et sikkert sted. Illustrationerne kan afvige fra det faktiske design. Bemærk venligst, at ansvaret bortfalder i tilfælde af forkert brug.
-  Disse instruktioner samt alle produktspecifikke oplysninger kan ses direkte på produktets artikelside (materiale, dimensioner, rulletepe osv.).
- Du kan gøre dette ved at indtaste varenummeret i vores shopsøgning: **www.hjh-office.dk**
- SE**  Läs igenom följande anvisningar noggrant före första användningen, följ våra säkerhetsanvisningar på följande sidor och förvara detta dokument på en säker plats. Illustrationerna kan skilja sig från den faktiska designen. Observera att vårt ansvar upphör vid felaktig användning.
-  Dessa anvisningar, liksom all produktspecifik information, kan ses direkt på produktsidan (material, mått, rulltyp osv.). För att göra detta skriver du in artikelnumret i vår butikssökning: **www.hjh-office.se**
- PL**  Przed pierwszym użyciem należy uważnie przeczytać poniższe instrukcje; przez cały czas użytkowania pilnie przestrzegać naszych wskazań bezpieczeństwa zamieszczonych na kolejnych stronach i zachować niniejszy dokument w bezpiecznym miejscu. Ilustracje mogą różnić się od rzeczywistego wzoru. Należy pamiętać, że w przypadku niewłaściwego użytkowania odpowiedzialność wygasa.
- CZ**  Před prvním použitím si pečlivě přečtete následující návod, důsledně dodržujte naše bezpečnostní pokyny na následujících stránkách a tento dokument uschovejte na bezpečném místě. Zobrazení se mohou odlišovat od skutečného provedení. Upozorňujeme, že v případě nesprávného použití zaniká ručení.
- SK**  Pred prvým použitím si pozorne prečítajte nasledujúce pokyny, bezodkladne dodržiavajte naše bezpečnostné pokyny na nasledujúcich stranách a uschovajte tento dokument na bezpečnom mieste. Skutočný výrobok sa od zobrazeného môže líšiť. Upozorňujeme, že v prípade nesprávneho používania ručenie zaniká.
- SI**  Prosimo, natančno preberite naslednja navodila pred prvo uporabo, nujno upoštevajte naša varnostna opozorila na naslednjih straneh in to dokumentacijo skrbno shranite. Prikazi se lahko razlikujejo od dejanske izvedbe. Prosimo, upoštevajte, da v primeru nepravilne uporabe odgovornost preneha.
- PT**  Leia atentamente as seguintes instruções antes da primeira utilização, observe as nossas indicações de segurança nas páginas seguintes e guarde este documento com cuidado. As representações podem diferir da execução real. Tenha em atenção que, em caso de uso inadequado, a responsabilidade é anulada.

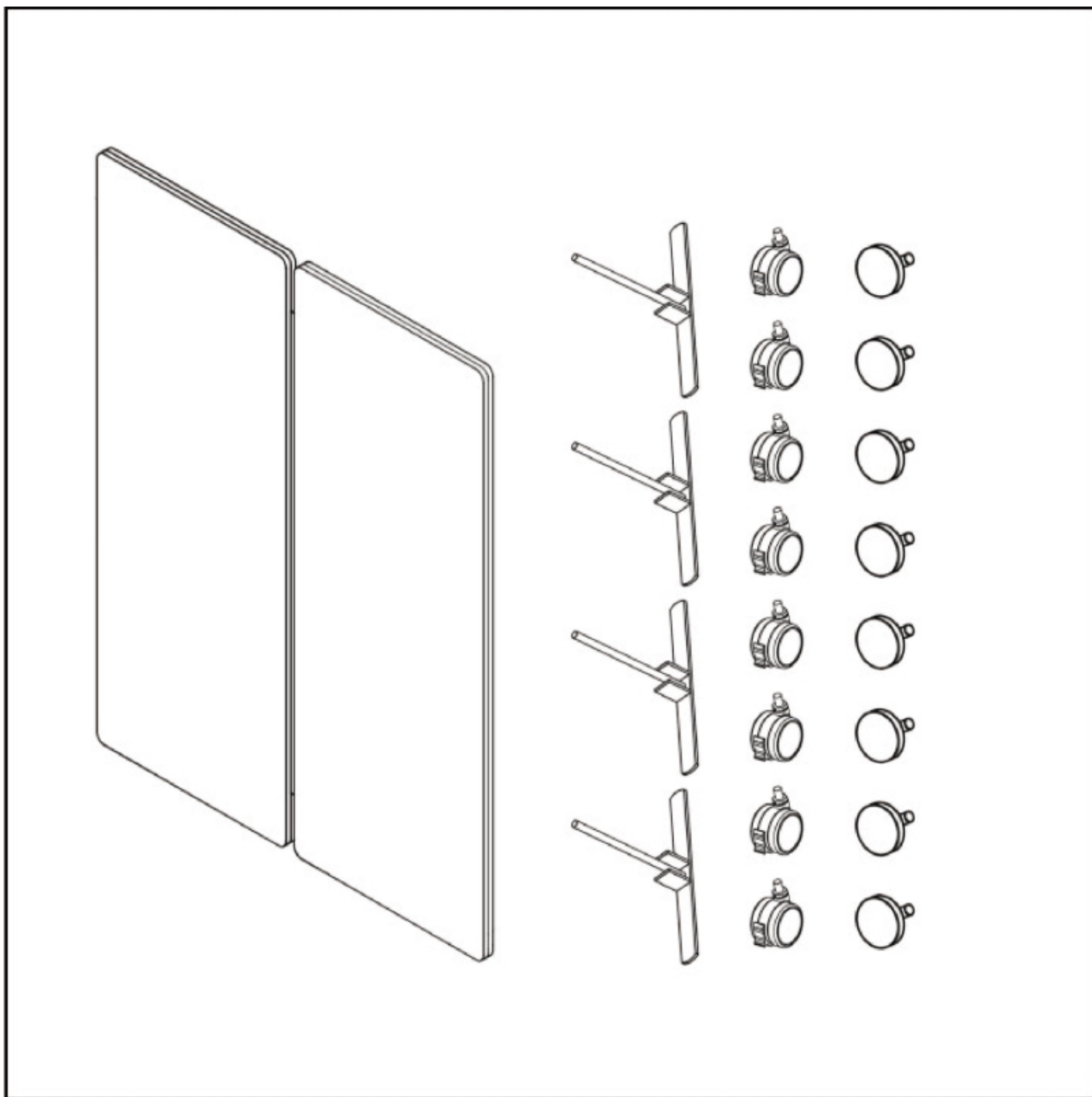

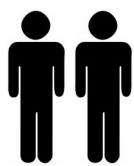

①

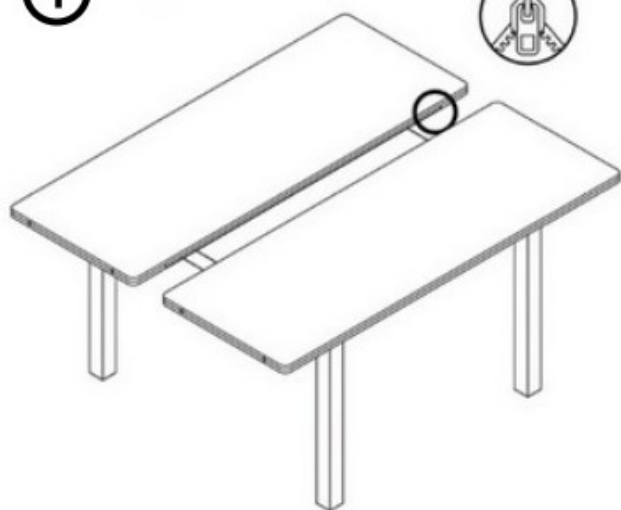

②

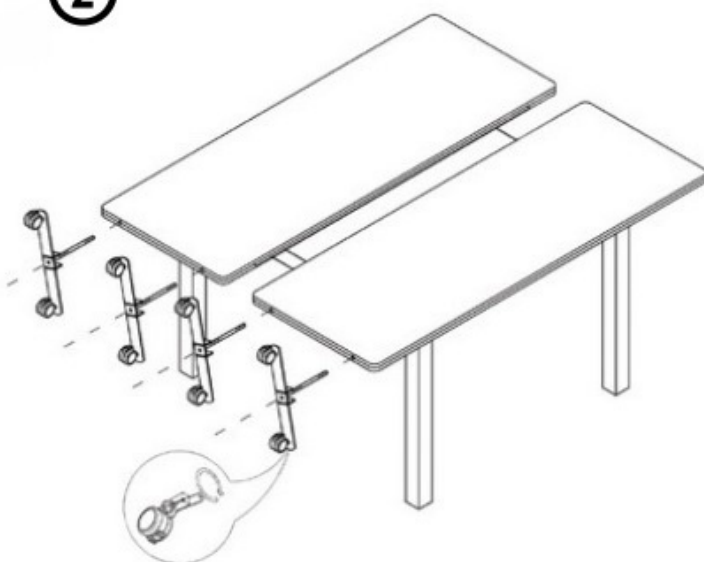

③

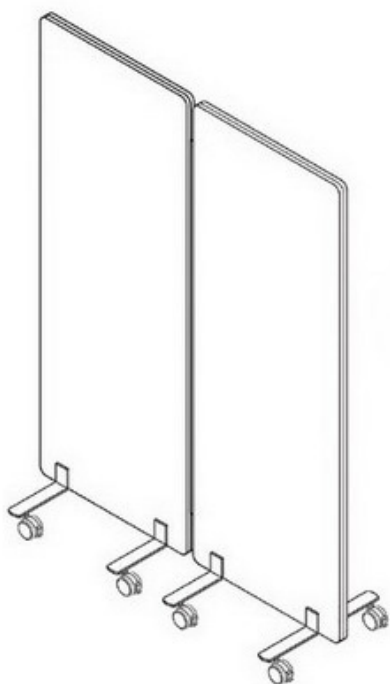

OR

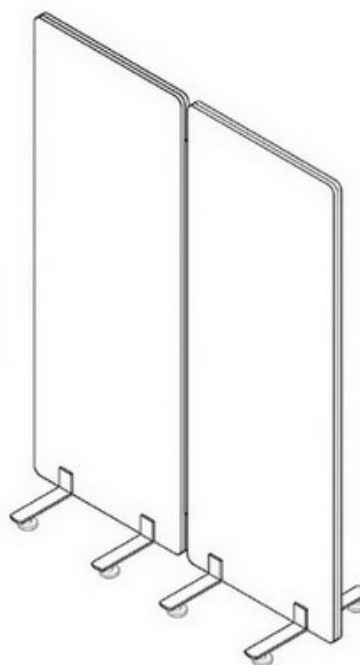

**Montage**

Packen Sie zunächst alle Teile der Lieferung aus und überprüfen Sie diese auf eventuelle Transportschäden. Beschädigte oder fehlende Teile können Sicherheit und Funktion beeinträchtigen. Fahren Sie nicht mit der Montage fort und kontaktieren Sie uns bitte.

**Nutzung und Sicherheitshinweise**

- Lassen Sie Kinder niemals unbeaufsichtigt mit dem Verpackungsmaterial. Es besteht Erstickungsgefahr.
- Prüfen Sie den Artikel auf Funktionen und Stabilität vor der ersten Nutzung.
- Für die private als auch für die gewerbliche Nutzung im Büro geeignet.
- Der Artikel ist kein Kletter- oder Spielgerät! Stellen Sie sicher, dass sich Personen, insbesondere Kinder, nicht an dem Artikel hochziehen oder daran anlehnen. Der Artikel kann umfallen.
- Bauen Sie den Artikel nicht ohne unsere Zustimmung um. Modifikationen des Artikels können zu Personen- Sachschäden führen.
- Wir übernehmen keine Verantwortung für entstandene Sach- oder Personenschäden bei Nichtbeachtung unserer Aufbau- Gebrauchsanleitung.

Pflege und Wartung

Prüfen Sie regelmäßig alle Schraubverbindungen und ziehen Sie diese ggfs. nach. Der Artikel darf nur in einwandfreiem Zustand verwendet werden!

**Hilfe & Kontakt**

Für Fragen zu Montage, Bedienung, Reklamation oder Rückgabe kontaktieren Sie uns bitte unter:

Tel.: +49-881-924521-10

eMail: service@buerostuhl24.com

**Assembly**

First unpack all parts of the delivery and check them for any transport damage. Damaged or missing parts can impair safety and function. Do not proceed with the assembly and please contact us.

**Usage and safety instructions**

- Never leave children unattended with the packaging material. There is a risk of suffocation.
- Check the item for functionality and stability before using it for the first time.
- Suitable for use both at home and in the office.
- The item is not climbing or play equipment! Make sure that people, in particular children, do not pull or lean on the item. The product can fall over.
- Do not modify the item without our consent. Modifications of the product may lead to personal injury and damage to property.
- We assume no responsibility for any damage to property or personal injury in the event of non-compliance with our assembly instructions for use

Care and maintenance

Check all screw connections regularly and retighten them if necessary. The product may only be used if it is in perfect condition!

**Help and Contact**

For questions about installation, operation, complaints or returns, please contact us at:

Tel.: +49-881-924521-10

eMail: service@buerostuhl24.com

**Montage**

Commencez par déballer toutes les pièces du colis et vérifiez qu'elles n'ont pas été abîmées pendant le transport. Les pièces abîmées ou manquantes peuvent nuire à la sécurité et au fonctionnement. Dans ce cas, veuillez ne pas poursuivre le montage et nous contacter.

**Utilisation et consignes de sécurité**

- Ne laissez jamais des enfants sans surveillance avec le matériel d'emballage. Il existe un risque d'étouffement.
- Vérifiez les fonctions de l'article et sa stabilité avant la première utilisation.
- Convient à la fois à un usage privé et professionnel dans un bureau.
- Cet article n'est ni un jeu d'escalade ni un jouet ! Veillez à ce que les personnes, en particulier les enfants, ne montent pas et ne s'appuient pas sur la chaise. La chaise pourrait alors basculer.
- Ne transformez pas l'article sans notre accord. Les modifications de l'article peuvent entraîner des dommages corporels et matériels.
- Nous déclinons toute responsabilité en cas de dommages matériels ou corporels

Entretien et maintenance

Vérifiez régulièrement tous les raccords à vis et resserrez-les si besoin.
L'article ne doit être utilisé que s'il est en parfait état !

**Aide & Contact**

Pour toute question relative au montage et à l'utilisation, pour les réclamations ou les retours, veuillez nous contacter au:

Tel.: +49-881-924521-10

eMail: service@buerostuhl24.com

**Montaggio**

Per prima cosa rimuovere tutti gli elementi dell'imballaggio e controllare che i componenti non abbiano subito danni durante il trasporto.

Le parti danneggiate o mancanti potrebbero compromettere il funzionamento e la sicurezza del prodotto. Interrompere il montaggio e contattaci.

**Utilizzo e avvisi di sicurezza**

- Tenere il materiale da imballaggio fuori dalla portata dei bambini. Pericolo di soffocamento.
- Prima del primo utilizzo verificare il funzionamento e la stabilità del prodotto.
- Adatto sia per uso privato che commerciale in ufficio.
- Posizionare la sedia da ufficio su un pavimento piano e asciutto.
- Si potrebbero verificare incidenti in caso di uso improprio, ad esempio se il prodotto viene usato come sgabello o se i braccioli vengono usati come appoggio per alzarsi.
- Non ci assumiamo alcuna responsabilità per danni causati a cose o persone derivanti da una mancata osservazione delle nostre istruzioni di montaggio e di utilizzo del prodotto.

Cura e manutenzione

Non utilizzare la sedia se le viti di collegamento sono allentate.

L'articolo deve essere utilizzato solo se è in perfette condizioni!

**Assistenza e contatti**

Per domande relative al montaggio, funzionamento, reclami o resi, contattaci:

Tel.: +49-881-924521-10

eMail: service@buerostuhl24.com

**Montaje**

En primer lugar, desembale todas las piezas de la entrega y compruebe que no hayan sufrido daños durante el transporte.

El uso con piezas dañadas o con ausencia de piezas puede perjudicar la seguridad y el funcionamiento.

En ese caso, no proceda al montaje y póngase en contacto con nosotros de inmediato.

**Instrucciones de uso y seguridad**

- Nunca deje a los niños sin supervisión con el material de embalaje. Existe riesgo de asfixia.
- Compruebe el funcionamiento y la estabilidad del artículo antes de utilizarlo por primera vez.
- Además, recomendamos el uso de una alfombrilla de protección para el suelo.
Adecuada para uso privado y también para uso comercial en la oficina.
- Coloque su silla de oficina sobre un suelo nivelado y seco.
- Existe riesgo de accidente si se utiliza de forma inadecuada, por ejemplo, como ayuda para escalar o apoyándose en los reposabrazos al ponerse de pie.
- No aceptamos ninguna responsabilidad por los daños materiales o personales causados como consecuencia del incumplimiento de nuestras instrucciones de montaje.

Cuidado y mantenimiento

Compruebe periódicamente todas las uniones atornilladas y apriételas, si es necesario.

El artículo solo puede utilizarse en perfecto estado.

**Ayuda y contacto**

Si tiene preguntas sobre el montaje, el funcionamiento, las reclamaciones o las devoluciones, póngase en contacto con nosotros:

Tel.: +49-881-924521-10

eMail: asistencia@sillasdeoficina24.es

**Montage**

Pak eerst alle onderdelen van de levering uit en controleer ze op eventuele transportschade. Beschadigde of ontbrekende onderdelen kunnen de veiligheid en de werking nadelig beïnvloeden. Ga niet verder met de montage en neem contact met ons op.

**Gebruiks- en veiligheidsinstructies**

- Laat kinderen nooit zonder toezicht bij het verpakkingsmateriaal. Er bestaat verstikkingsgevaar.
- Controleer het voorwerp op functies en stabiliteit voordat je het voor de eerste keer gebruikt.
- Geschikt voor zowel particulier als commercieel gebruik op kantoor.
- Zet de bureaustoel op een vlakke, droge vloer.
- Als de stoel verkeerd gebruikt wordt, bijvoorbeeld als klimhulpmiddel of door op de armleuningen te steunen, bij het opstaan, is er kans op ongelukken.
- Wij aanvaarden geen verantwoordelijkheid voor schade aan eigendommen of persoonlijk letsel veroorzaakt door het niet in acht nemen van onze montage-instructies.

Verzorging en onderhoud

Controleer regelmatig alle schroefverbindingen en draai ze zo nodig aan.
Het artikel mag alleen in perfecte staat worden gebruikt!

**Hulp & contact**

Voor vragen over montage, bediening, klachten of retourzendingen kun je contact met ons opnemen:
Tel.: +49-881-924521-10
eMail: service@buerostuhl24.com

**Asennus**

Pura aluksi kaikki toimituksen osat paketista ja tarkasta ne kuljetusvaurioiden varalta. Vaurioituneet tai puuttuvat osat voivat heikentää turvallisuutta ja toimivuutta. Älä jatka asennusta ja ota yhteyttä meihin.

**Käyttö ja turvaohjeet**

- Älä koskaan jätä lapsia valvomatta pakkausmateriaalin kanssa. Niihin liittyy tukehtumisvaara.
- Tarkasta tuotteen toiminnot ja vakaus ennen ensimmäistä käyttöä.
- Sopii sekä koti- että toimistokäyttöön.
- Aseta toimistotuoli tasaiselle, kuivalle lattialle.
- Väärä käyttö esimerkiksi nousuapuna tai käsinojiin nojautuminen seisomaan noustessa voi aiheuttaa onnettomuuden.
- Emme ota vastuuta aineellisista tai henkilövahingoista, jos kokoamis- ja käyttöohjeitamme ei ole noudatettu.

Hoito ja huolto

Tarkasta säännöllisesti kaikki ruuviliitokset ja kiristä ne tarvittaessa. Tuotetta saa käyttää vain, kun se on moitteettomassa kunnossa!

**Tuki ja yhteystiedot**

Ota meihin yhteyttä asennukseen, käyttöön, reklamaatioihin tai palautukseen liittyvissä kysymyksissä:

Tel.: +49-881-924521-10

eMail: service@buerostuhl24.com

**Samling**

Pak først alle dele af leveringen ud, og kontrollér dem for eventuelle transportskader. Beskadigede eller manglende dele kan forringe sikkerheden og funktionen. Fortsæt ikke med monteringen, og kontakt os venligst.

**Benyttelse og sikkerhedsoplysninger**

- Lad aldrig børn være uden opsyn med emballagematerialet. Der er risiko for kvælning.
- Kontroller, at produktet fungerer og er stabilt, før du bruger det første gang.
- Velegnet til både privat og erhvervsmæssig brug på kontoret.
- Placer kontorstolen på et plant, tørt gulv.
- I tilfælde af forkert brug, f.eks. som klatrehjælp eller ved at støtte på armlænene, når du rejser dig op, er der risiko for ulykker.
- Vi påtager os intet ansvar for eventuelle skader på ejendom eller personskade forårsaget af manglende overholdelse af vores monteringsvejledning.

Pleje og vedligeholdelse

Kontroller alle skrueforbindelser regelmæssigt, og stram dem om nødvendigt. Produktet må kun anvendes i perfekt stand!

**Hjælp og kontakt**

For spørgsmål vedrørende montering, betjening, reklamationer eller returnering bedes du kontakte os på:

Tel.: +49-881-924521-10

eMail: service@buerostuhl24.com

**Montering**

Packa först upp alla delar av leveransen och kontrollera att de inte har några transportskador. Skadade eller saknade delar kan försämra säkerheten och funktionen. Fortsätt inte med monteringen utan kontakta oss.

**Bruks och säkerhetsanvisningar**

- Låt aldrig barn komma åt förpackningsmaterialet. Det finns risk för kvävning.
- Kontrollera att produkten fungerar och är stabil innan du använder den för första gången.
- Lämplig både i hemmet och på kontoret.
- Placera kontorsstolen på ett plant, torrt golv.
- Vid felaktig användning, t. ex. som hjälp att ta sig upp eller om man lutar sig på armstöden när man ställer sig upp finns det risk för olyckor.
- Vi tar inget ansvar för skador på egendom eller personskador som orsakas av Bristande efterlevnad av våra monteringsanvisningar.

Skötsel och underhåll

Kontrollera regelbundet att alla skruvar är åtdragna och dra åt dem vid behov. Artikeln får endast användas i perfekt skick!

**HJälp och kontakt**

För frågor om montering, användning, klagomål eller returer, vänligen kontakta oss på:
Tel.: +49-881-924521-10
eMail: service@buerostuhl24.com

**Montaż**

Najpierw rozpakuj wszystkie części dostawy i sprawdź je pod kątem ewentualnych uszkodzeń transportowych.

Uszkodzone lub brakujące części mogą wpływać na bezpieczeństwo i funkcjonalność.

Nie kontynuuj montażu i skontaktuj się z nami.

**Użytkowanie i wskazówki bezpieczeństwa**

- Nigdy nie pozostawiaj dzieci bez opieki z materiałami opakowaniowymi. Istnieje ryzyko uduszenia.
- Sprawdź artykuł pod kątem funkcji i stabilności przed pierwszym użyciem.
- Odpowiedni zarówno do użytku prywatnego, jak i komercyjnego w biurze.
- Artykuł nie jest urządzeniem do wspinania ani zabawy! Upewnij się, że osoby, szczególnie dzieci, nie podciągają się na artykule ani nie opierają się o niego. Artykuł może się przewrócić.
- Nie modyfikuj artykułu bez naszej zgody. Modyfikacje mogą prowadzić do uszkodzeń ciała lub mienia.
- Nie ponosimy odpowiedzialności za szkody materialne lub osobowe wynikające z nieprzestrzegania naszej instrukcji montażu i użytkowania.

Konserwacja i pielęgnacja

Regularnie sprawdzaj wszystkie połączenia śrubowe i w razie potrzeby dokręć je.

Artykuł może być używany wyłącznie w stanie idealnym!

**Pomoc & Kontakt**

W przypadku pytań dotyczących montażu, obsługi, reklamacji lub zwrotu skontaktuj się z nami:

Tel.: +49-881-924521-10

eMail: service@buerostuhl24.com

**Montáž**

Nejprve vybalte všechny části dodávky a zkontrolujte je kvůli případnému poškození při přepravě. Poškozené nebo chybějící části mohou ovlivnit bezpečnost a funkčnost. Nepokračujte v montáži a kontaktujte nás.

**Použití a bezpečnostní pokyny**

- Nenechávejte děti bez dozoru s obalovým materiálem. Hrozí nebezpečí udušení.
- Před prvním použitím zkontrolujte funkce a stabilitu výrobku.
- Vhodné pro soukromé i kancelářské komerční použití.
- Výrobek není určen ke šplhání ani hraní! Zajistěte, aby se osoby, zejména děti, na výrobek nevytahovaly ani se o něj neopíraly. Výrobek se může převrátit.
- Neměňte výrobek bez našeho souhlasu. Úpravy mohou vést k poškození majetku nebo zranění osob.
- Nepřebíráme žádnou odpovědnost za škody na majetku či zdraví způsobené nedodržením našich pokynů k montáži a používání.

Údržba

Pravidelně kontrolujte všechna šroubová spojení a v případě potřeby je dotáhněte. Výrobek smí být používán pouze v bezvadném stavu!

Pomoc & Kontakt

V případě dotazů ohledně montáže, používání, reklamaci nebo vrácení nás kontaktujte:

Tel.: +49-881-924521-10

eMail: service@buerostuhl24.com



**Montáž**

Najskôr vybaľte všetky časti dodávky a skontrolujte ich, či nie sú poškodené počas prepravy. Poškodené alebo chýbajúce časti môžu ovplyvniť bezpečnosť a funkčnosť. Nepokračujte v montáži a kontaktujte nás.

**Používanie a bezpečnostné pokyny**

- Nikdy nenechávajte deti bez dozoru s obalovým materiálom. Hrozí nebezpečenstvo udusenía.
- Pred prvým použitím skontrolujte funkcie a stabilitu výrobku.
- Vhodné na súkromné aj komerčné kancelárske použitie.
- Výrobok nie je určený na lezenie alebo hranie! Uistite sa, že sa osoby, najmä deti, na výrobok neťahajú alebo sa oň neopierajú. Výrobok sa môže prevrátiť.
- Bez nášho súhlasu výrobok neupravujte. Úpravy môžu viesť k poškodeniu majetku alebo zraneniu osôb.
- Nezodpovedáme za škody na majetku alebo zdraví spôsobené nedodržaním našich pokynov na montáž a používanie.

Údržba

Pravidelne kontrolujte všetky skrutkové spoje a v prípade potreby ich dotiahnite. Výrobok sa smie používať len v bezchybnom stave!

**Pomoc & Kontakt**

V prípade otázok týkajúcich sa montáže, používania, reklamácií alebo vrátenia nás kontaktujte:
Tel.: +49-881-924521-10
eMail: service@buerostuhl24.com

**Montaža**

Najprej razpakirajte vse dele dostave in jih preverite za morebitne transportne poškodbe. Poškodovani ali manjkajoči deli lahko vplivajo na varnost in delovanje. Ne nadaljujte z montažo in nas kontaktirajte.

**Uporaba in varnostna navodila**

- Otroci naj nikoli ne bodo brez nadzora z embalažnim materialom. Nevarnost zadušitve.
- Pred prvo uporabo preverite funkcije in stabilnost izdelka.
- Primerno za zasebno in poslovno uporabo v pisarni.
- Izdelek ni plezalna ali igralna oprema! Poskrbite, da se osebe, predvsem otroci, ne bodo vzpenjale na izdelek ali se naslanjale nanj. Izdelek se lahko prevrne.
- Izdelka ne spreminjajte brez našega soglasja. Spremembe lahko povzročijo poškodbe oseb ali premoženja.
- Ne prevzemamo odgovornosti za škodo na premoženju ali poškodbe oseb zaradi neupoštevanja naših navodil za montažo in uporabo.

Vzdrževanje

Redno preverjajte vse vijčne spoje in jih po potrebi zategnite. Izdelek se sme uporabljati le v brezhibnem stanju!

**Pomoč & Kontakt**

Za vprašanja glede montaže, uporabe, reklamacij ali vračil nas kontaktirajte:

Tel.: +49-881-924521-10

eMail: service@buerostuhl24.com

**Montagem**

Desembale primeiro todas as partes da entrega e verifique-as quanto a possíveis danos de transporte. Peças danificadas ou faltantes podem comprometer a segurança e o funcionamento. Não continue a montagem e entre em contato conosco.

**Uso e instruções de segurança**

- Nunca deixe crianças sem supervisão com o material de embalagem. Risco de asfixia.
- Verifique o artigo quanto às funções e estabilidade antes do primeiro uso.
- Adequado para uso privado e comercial em escritório.
- O artigo não é um equipamento de escalada ou brinquedo! Certifique-se de que pessoas, especialmente crianças, não se pendurem no artigo nem se apoiem nele. O artigo pode tombar.
- Não modifique o artigo sem o nosso consentimento. Modificações podem causar danos pessoais ou materiais.
- Não assumimos responsabilidade por danos materiais ou pessoais resultantes do não cumprimento das nossas instruções de montagem e uso.

Manutenção e conservação

Verifique regularmente todas as ligações de parafusos e aperte-as, se necessário.

O artigo só pode ser utilizado em perfeito estado!

**Ajuda & Contato**

Para perguntas sobre montagem, uso, reclamações ou devoluções, entre em contato conosco:

Tel.: +49-881-924521-10

eMail: service@buerostuhl24.com

DE AT CH

Pflege & Reinigung



Rückgabe & Reklama-
tion



GB

Care & Cleaning



Return & Complaint



IT



FR



ES



NL



DK

